

Инструкция по профилактике
Механизм трансформации
"Пантограф"

MOON



РЕКОМЕНДУЕТСЯ:

- полностью ознакомиться с настоящей инструкцией;
- обслуживание механизма проводить вдвоём.

При использовании мебели иногда происходит ослабление или смещение узлов и соединений после заводской первичной регулировки, что становится причиной возникновения посторонних звуков (скрипов).

Необходимо периодически подтягивать и регулировать резьбовые соединения.

ВАМ ПОТРЕБУЕТСЯ:

Ключ
гаечный

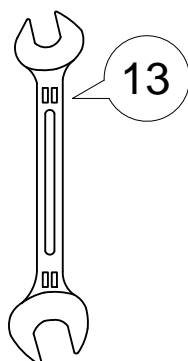

x2

Смазка
силиконовая*

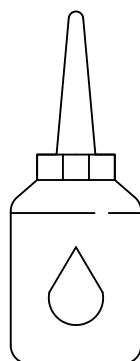

x1

Шайба 8
пластиковая
(при необходимости)

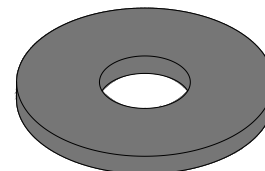

x6

Фетровый подпятник
Ø20 или Ø30 самоклеящийся
(при необходимости)

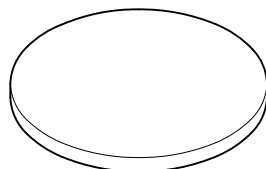

x4

Фетровый подпятник
16x44 самоклеящийся
(при необходимости)

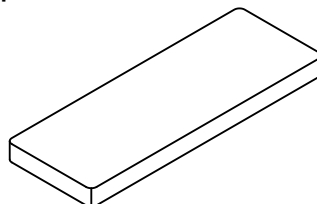

x2

Фетровый подпятник
20x20 самоклеящийся
(при необходимости)

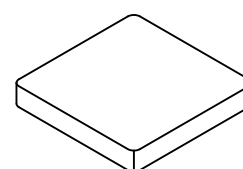

x6

* Рекомендуется использовать два вида силиконовой смазки: с пластичным составом и спрей. Комплект пластиковых шайб и фетровых подпятников можно заказать дополнительно.

Обозначение затяжки резьбовых соединений

Усилие затяжки
7 Нм

Для неподвижных соединений.
Затяните плотно, до упора.

Усилие затяжки
3 Нм

Для подвижных соединений.
Затяните до упора, затем ослабьте примерно на четверть оборота (90°).

Перед началом работы необходимо определить, в каком месте дивана происходит скрип. Для этого присаживайтесь на диван в разных местах.

1. Уберите подушки с дивана, откройте сиденье и зафиксируйте его в поднятом положении. Затяните крепления подлокотников.

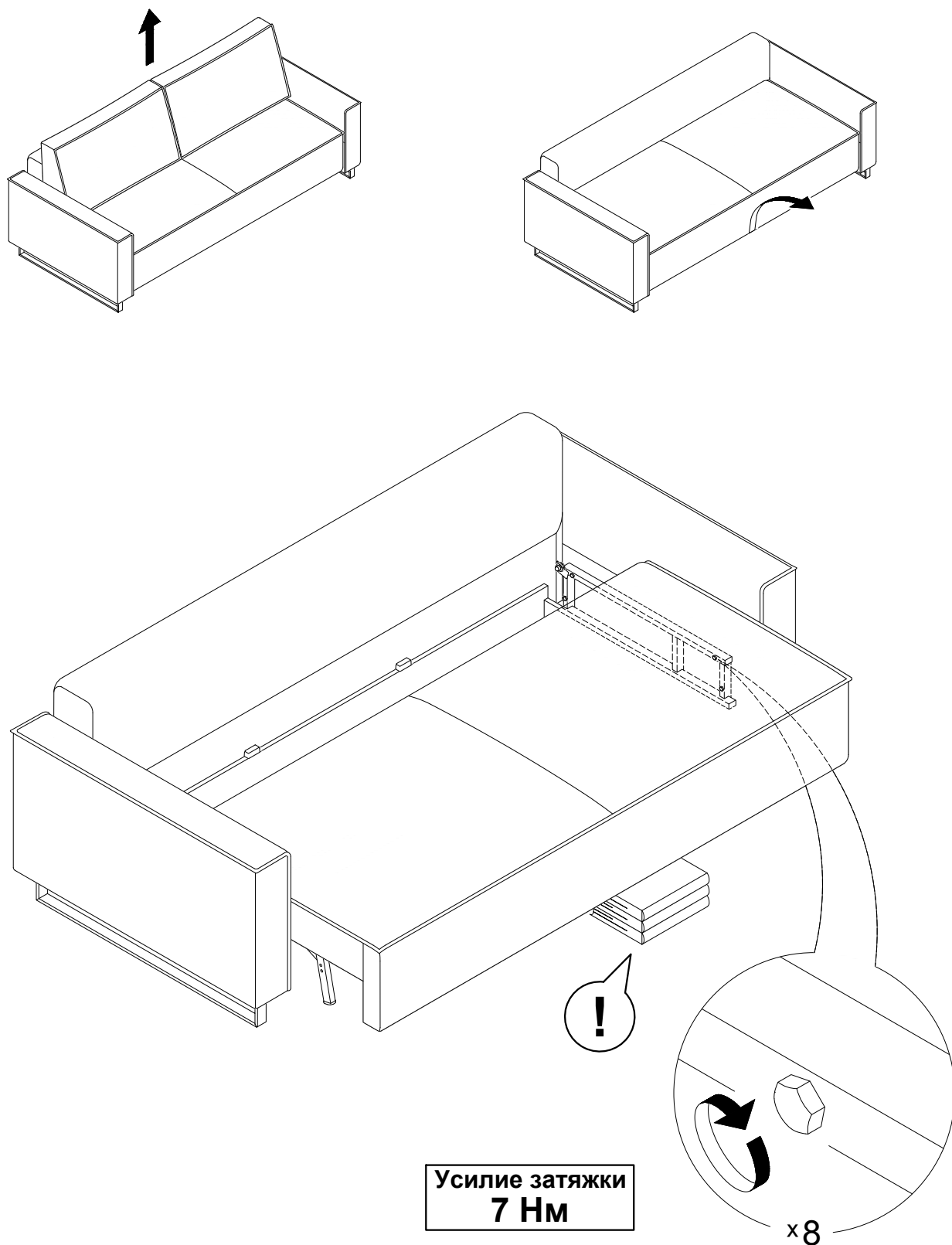

2. Наклейте фетровые подпятники на боковины металлического каркаса в указанные ниже места.

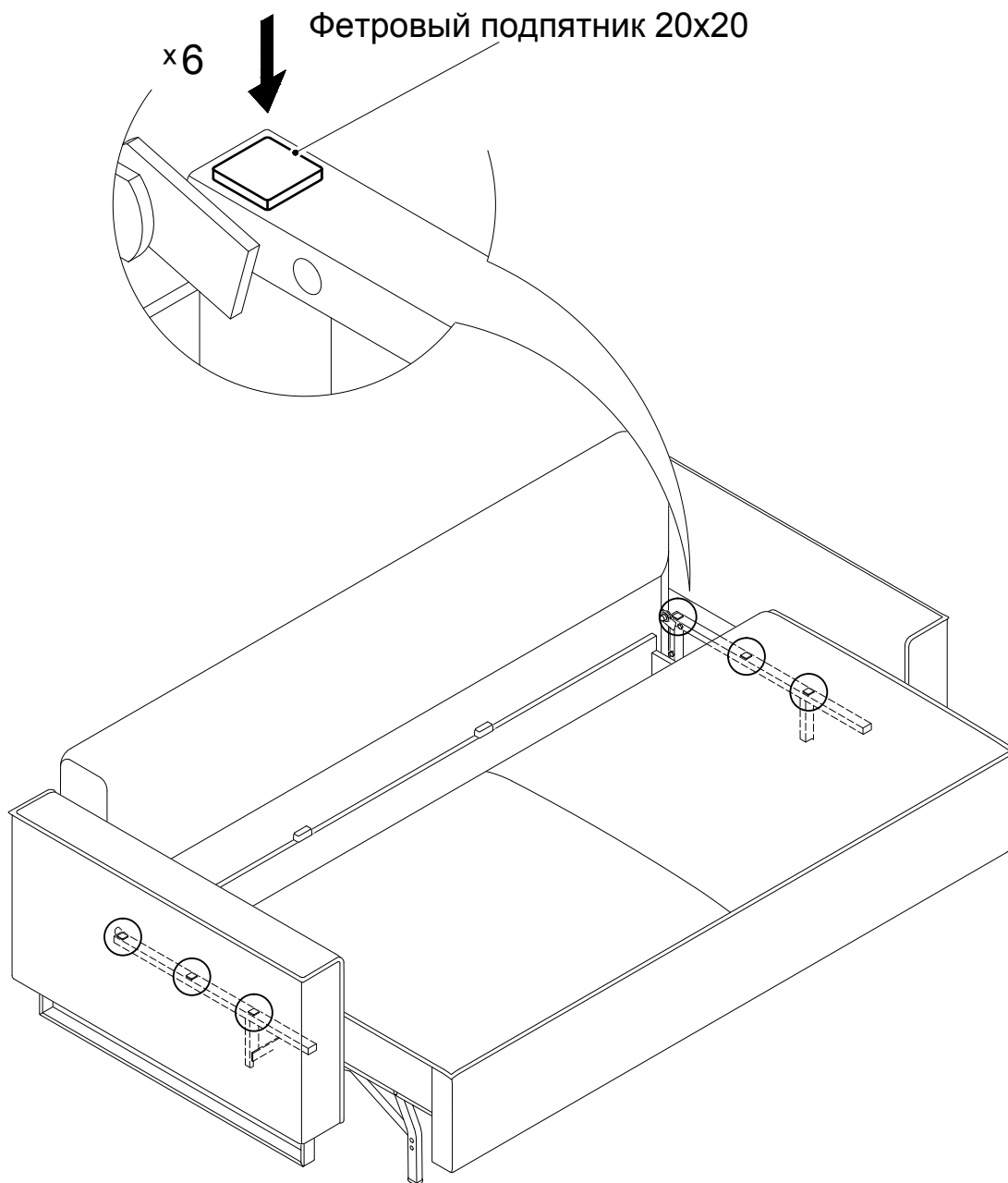

3. Обработайте места установки пружин на механизме силиконовой смазкой с пластичным составом (не рекомендуется использовать спрей).

Обработайте клёпочные соединения на выкидной ножке механизма аэрозольной силиконовой смазкой. Излишки смазки необходимо удалить.

 **Защитите обивочный материал от попадания силиконовой смазки!**

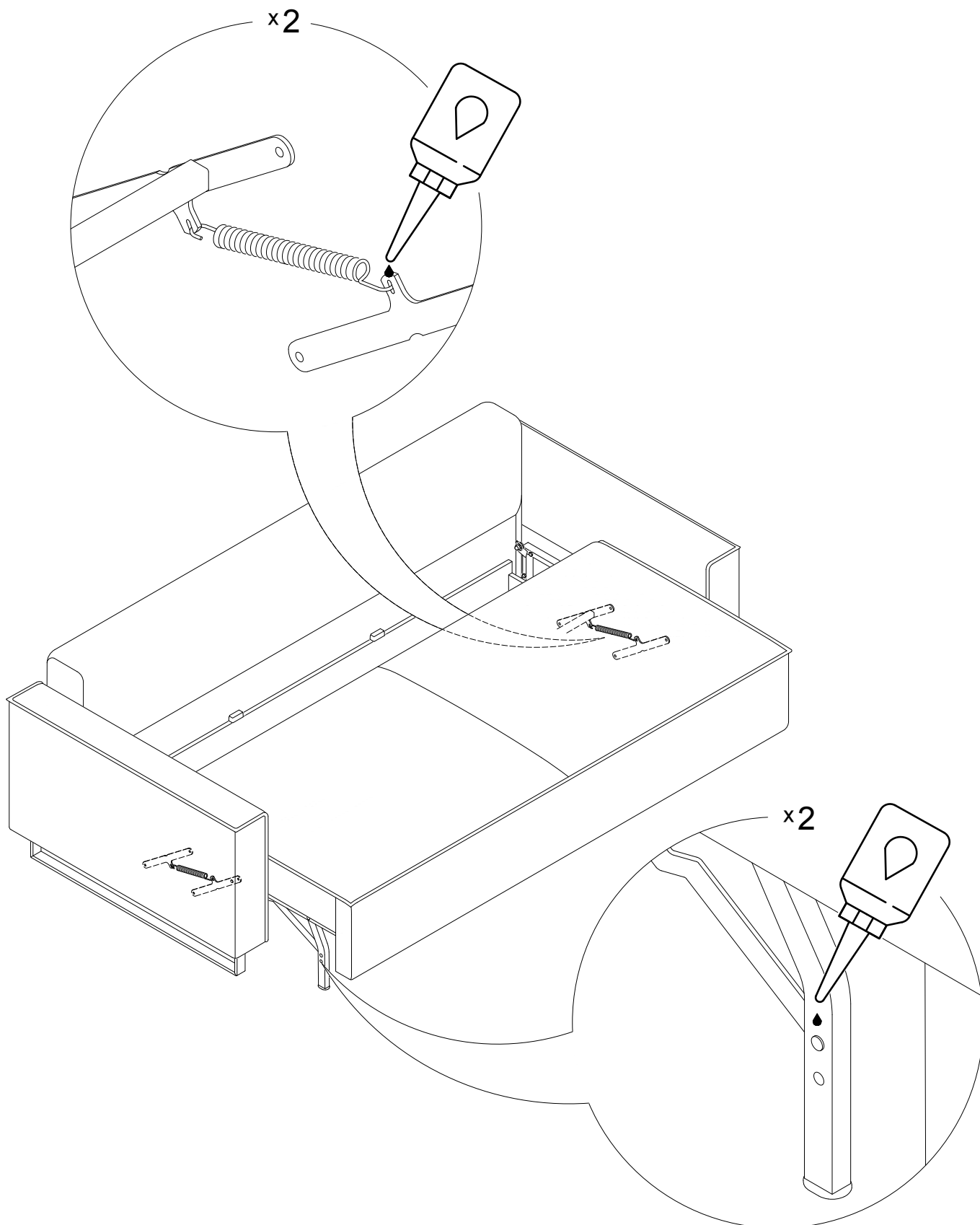

4. Проверьте на износ пластиковые шайбы в резьбовых соединениях каркаса к спинке, при необходимости замените их на новые.

Шайба 8 пластиковая

x2

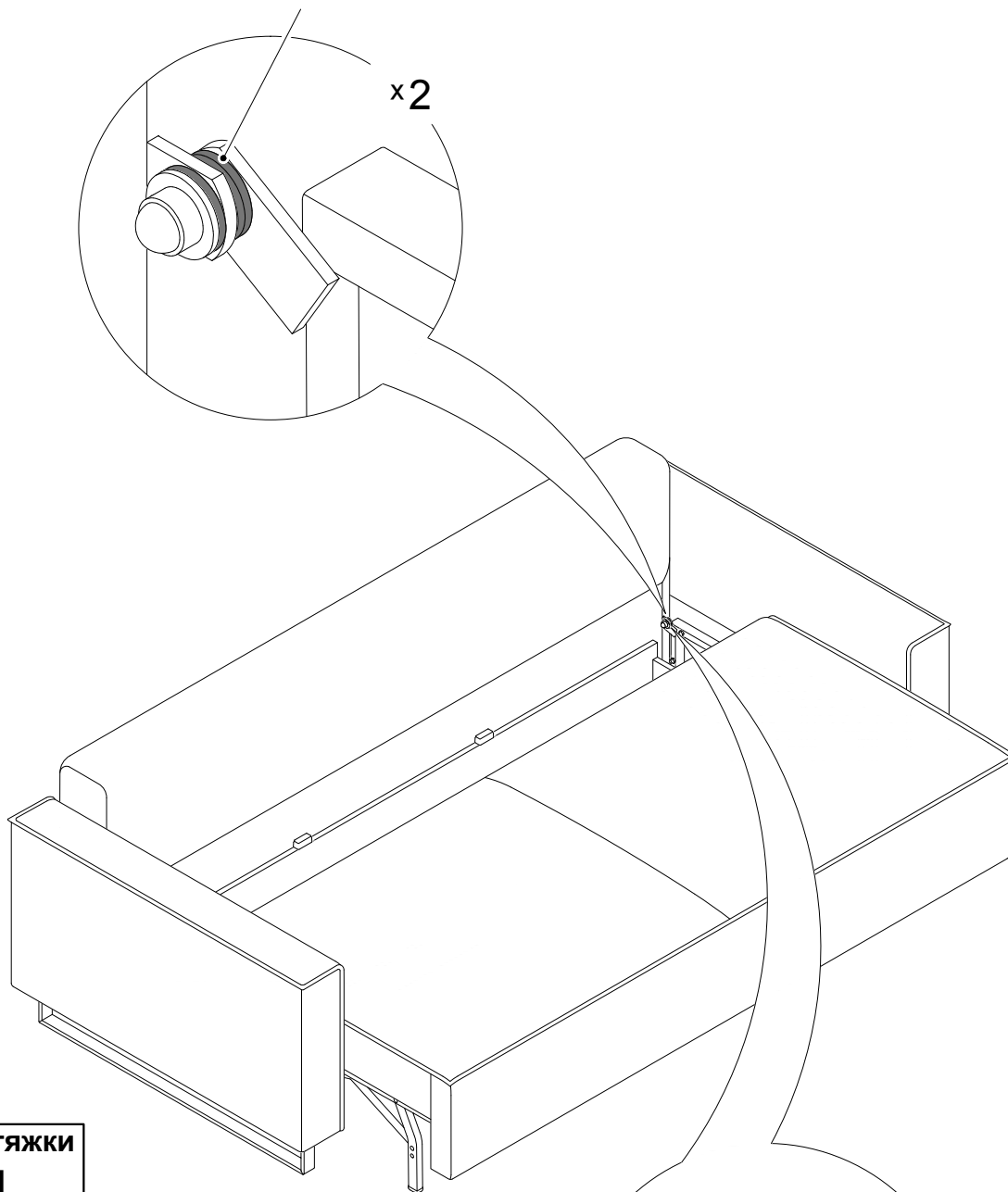

Усилие затяжки
3 Нм

x2

Шайба 8 увеличенная

Гайка М8 самоконтрящаяся

Заглушка

Болт М8х30

Шайба 8 пластиковая

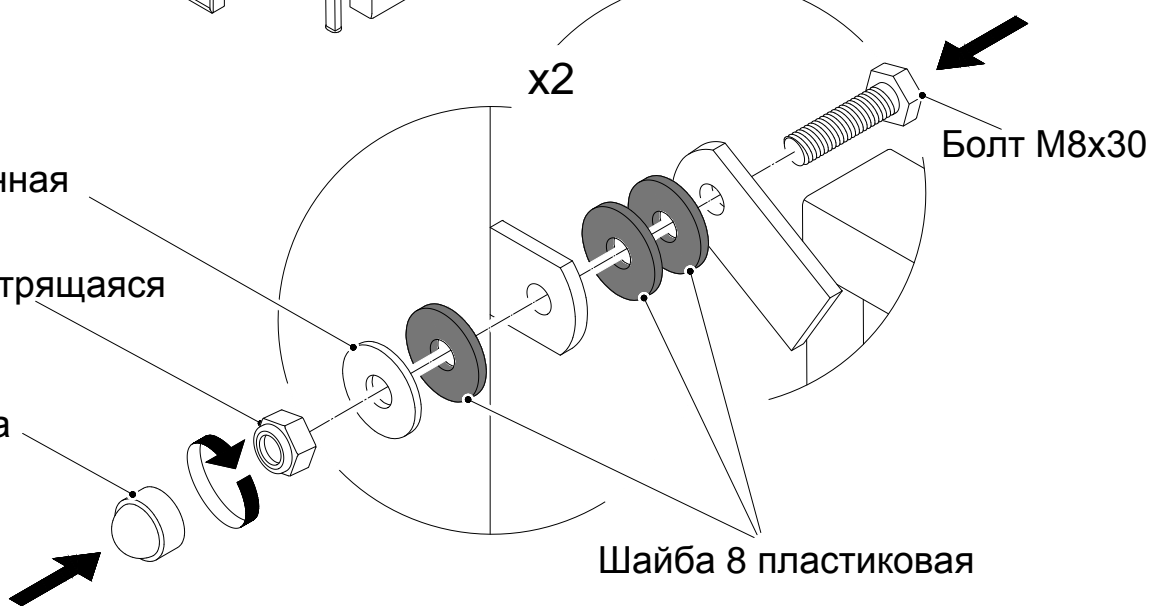

5. Проверьте фетровые подпятники на пластиковых стопорах, при необходимости замените их на новые.

Фетровый подпятник 16x44

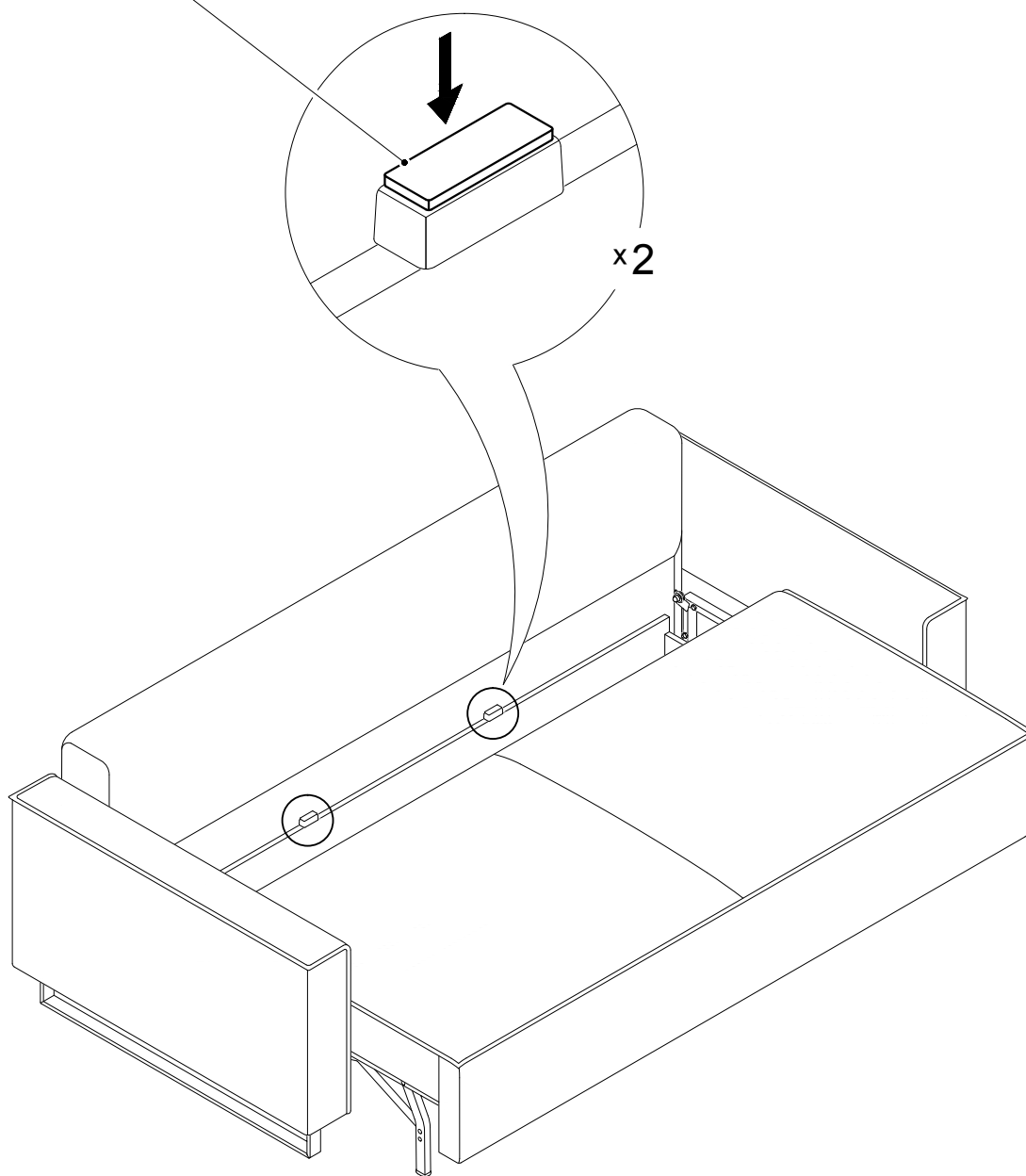

6. Если скрип возникает в области опор:
затяните соединения опор и наклейте на опоры фетровые подпятники.

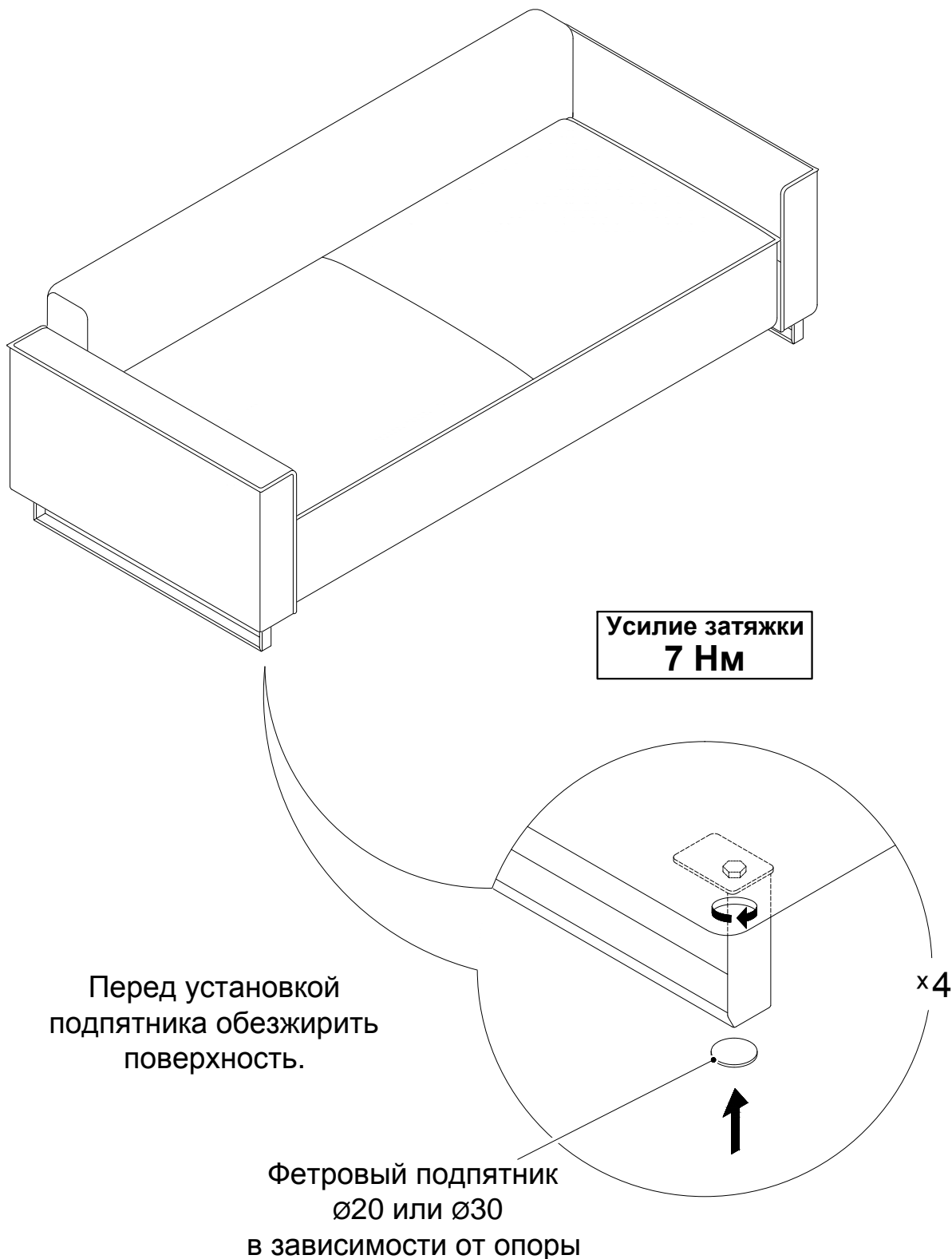

Вы всегда можете заказать услугу "Профилактика механизма" на платной основе, обратившись по телефону: 8-499-444-05-38 или на эл. почту sservice@moon.ru.